



HAVAINNEKUVA

Asunto Oy Vantaan Floriini | Materiaaliesite

Kielotie 15 d, 01300 Vantaa

PEAB
POHJOISMAINEN YHTEISKUNTARAKENTAJA

#RAKENNAMMEKUNNOLLA

Peab-kodit rakennetaan kestävään elämään. Kodinkone- ja materiaalivalinnat tehdään aina tunnettujen, laadukkaiden valmistajien valikoimista.

Tässä esitteessä on esitelty kaikki asunnon hintaan kuuluvat materiaali- ja laitevaihtoehdot. Voit esimerkiksi valita, millaiset keraamiset laatat kylpyhuoneeseesi tulee tai minkä sävyinen uuden kotisi lattia on.

Löydät tästä esitteestä myös lisähintaisia vaihtoehtoja. Lisähintaiset vaihtoehdot ovat materiaaleja tai laitteita, jotka antavat sinulle vielä enemmän mukavuutta ja toimintoja arjen keskellä. Lisäksi kerromme, kuinka voimme toteuttaa rakennusvaiheen aikana toiveittesi mukaisia laajempia muutostöitä uuteen kotisi.

Oikeat valinnat tuovat iloa elämään.

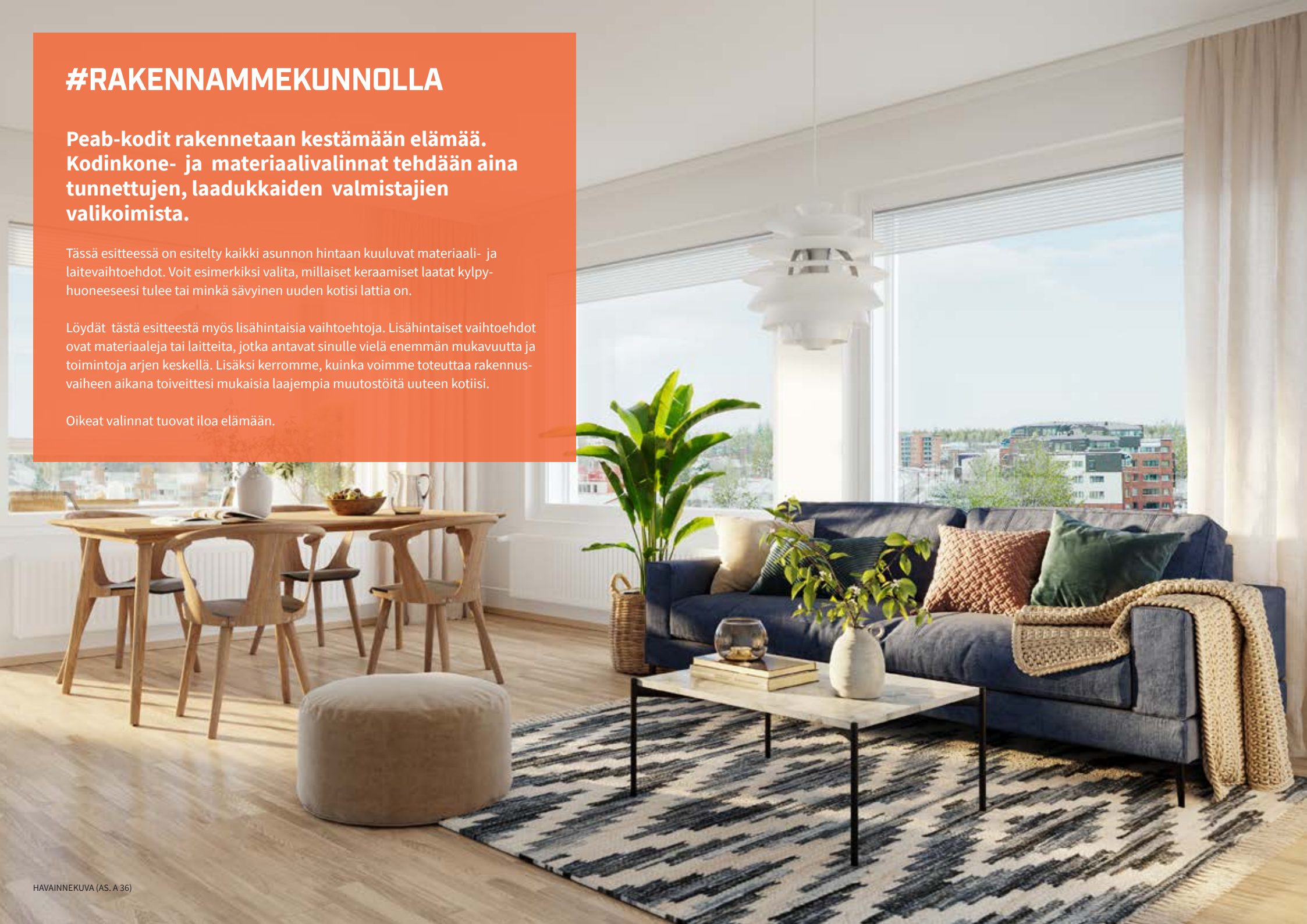

Materiaalivalinnat ja muutostyöt

Asunto Oy Vantaan Floriini toteutetaan rakennuslupahakemuksen jättöhetkellä voimassa olevien määräysten ja rakennusvalvonnan hyväksymien suunnitelmien mukaisesti. Asunnon hintaan sisältyvien materiaalivalintojen lisäksi ostajalla on halutessaan mahdollisuus teettää rakennusvaiheen aikana muutostöitä ostamaansa huoneistoon rakennuttajan rajaamin ehdoin. Muutostöiden tulee olla rakennuslupaehtojen mukaisia ja rakennuttajan sallimia.

Uudesta kodistasi Asunto Oy Vantaan Floriinissa saat sinulle viihtyisän kodin valitsemalla asuntoosi sinua miellyttäviä materiaaleja. Materiaalit valitaan asiakaspalveluinsinöörin kanssa muutostyöaikataulun mukaisesti. Materiaaleihin on hyvä tutustua ennen valintaa. Esitteessä olevat materiaalit ovat pääosin esillä Peabin Helsingin Asuntomyynnissä, Karvaamokuja 2a, 00380 Helsinki. Tervetuloa!

Tarjouspyyntö, muutostyötarjous ja -tilaus

Mikäli toiveissanne on toteuttaa yksilöllisiä sisustusratkaisuja, voitte pyytää meiltä tarjouksen muutostöistä. Yksilölliset muutokset käsitellään tapauskohtaisesti. Lisä- ja muutostöitä on mahdollista toteuttaa osakkeenostajan kunnossapitovastuun piiriin kuuluviin rakennusosiin. Tämä rajaa muutosmahdollisuuksia, emmekä toteuta muutostöitä mm. hormoneihin, ilmanvaihtojärjestelmiin tai kantaviin rakenteisiin.

Asunnon omistajan omalle kunnossapitovastuulle kuuluvat rakennusaikana tilatut lisä- ja muutostyöt, mikäli ne eivät rinnastu asunto-osakeyhtiön alkuperäisten suunnitelmien mukaiseen vakiotasoon. Asunto-osakeyhtiön vastuulla olevat asiat ilmenevät asunto-osakeyhtiön vastuunjakotaulukosta sekä yhtiöjärjestyksestä. Asunto-osakeyhtiö vastaa kustannuksista vain vakiotasoon saakka mahdollisen korjauksen yhteydessä. Asunto-osakeyhtiö veloittaa asunnon omistajalta ylimenevät kulut.

Materiaalivalinnat tehdään sähköisellä valintatyökalulla
Voit tehdä valinnat itsenäisesti tai yhdessä asiakaspalveluinsinöörin kanssa. Valinnat tulee tehdä muutostyöaikataulun puitteissa. Mikäli valintoja ei tehdä, toteutetaan asunto esitteessä esitetyn vaihtoehto 3. Valo mukaisesti.

Jätä tarjouspyyntö
Pyydämme jättämään tarjouspyynnön lisä- ja muutostöistä sähköpostitse asiakaspalveluinsinöörille muutostyöaikataulun mukaisesti.

Muutostyötarjous ja muutostyötilaus

Saat muutostyötarjouksen sähköisesti kaupanteon jälkeen. Tarjous hyväksytään sähköpostitse annettuun päivämäärään mennessä. Tarjoamme asukasmuutokset kiinteään hintaan, emmekä erittele kiinteärakenteisen palvelun hintarakennetta kuluttajalle. Muutostyön hinnassa on huomioitu poisjäävän materiaalin hyvityshinta. Sähköpostilla hyväksyty tarjous on sitova ja ostaja on velvollinen maksamaan tilaamansa muutostyöt, vaikka huoneistovaraus tai asuntokauppa peruuntuisi.

Tilausvahvistus

Tehdyistä materiaalivalinnoista ja tilatuista muutostöistä lähetetään osakkeen ostajalle erillinen tilausvahvistus kuitattavaksi.

Muutostöiden maksaminen

Tilatut lisähintaiset materiaalit ja muutostyöt laskutetaan yhdessä tai kahdessa erässä loppusummasta riippuen.

Muutostyöt alle 1000 €: Laskutetaan kokonaisuudessaan yhdessä erässä, kun muutostyötilaus on käsitelty Peab Oy:llä.

Muutostyöt yli 1000 €: Ensimmäisen erän suuruus on 50 % muutostöiden hinnasta. Ensimmäinen erä laskutetaan, kun muutostyötilaus on käsitelty Peab Oy:llä. Toisen erän suuruus on 50 % muutostöiden hinnasta. Toisen erän eräpäivä on, kun muutostyö on tehty ja tarkastettavissa viimeistään kuukautta ennen muuttoa.

Maksun viivästyisestä veloitetaan eräpäivän ylimenevältä ajalta korkolain mukaista viivästyskorkoa.

Huomioitavaa: Asunnon avaintenluovutuksen edellytyksenä on, että muutostyöt on kokonaisuudessaan maksettu. (Asuntokauppalaki 4 luvun 4 §)

Asukasmuutos- ja lisätilaustöistä aiheutuvista kuluista ei ole oikeutta hakea kotitalousvähennystä. Lisätietoja osoitteesta www.vero.fi.

Muutostöiden suorittaminen ja asukastarkastus

Kaikki muutostöihin liittyvät rakennustyöt ja hankinnat tehdään urakoitsijan toimesta. Asunnonostaja ei voi rakennusaikana itse hankkia materiaaleja työmaalle. Muutostyöt suoritetaan kohteen rakennusaikataulun mukaisesti. Kaikissa toteutuksissa noudamme määräysten ja lakien lisäksi tavarantoimittajien ohjeita. Asukas tarkastaa ja vastaanottaa lisä- ja muutostyöt asukastarkastusten yhteydessä joitakin viikkoja ennen muuttoa. Asukastarkastukseen lähetetään erillinen kutsu ja ohjeet.

Työmaa

Työmaalla ei saa liikkua ilman rakennusliikkeen edustajan lupaa ja opastusta, ei myöskään iltaisin eikä viikonloppuisin. Työmaalueelle ei saa pysäköidä.

Jokaisen työmaalla liikkujan on noudatettava yleistä varovaisuutta ja tarkkaavaisuutta ympärillä liikkuvien koneiden sekä maassa olevien tarvikkeiden suhteen. Rakennustyömaalla liikkuvalla pitää olla yllään asianmukaiset turvavarusteet. Ostamaansa asuntoa voi käydä katsomassa erikseen järjestettävien käyntien yhteydessä, mistä ilmoitetaan osakkeenostajille. Turvallisuus työmaalla on meidän kaikkien yhteinen asia ja toivomme, että annettuja ohjeita noudatetaan huolellisesti.

Esitteen havainnekuvat ovat suuntaa-antavia taitelijan näkemyksiä kohteesta, eivätkä välttämättä vastaa kaikkien yksityiskohtien osalta toteutuvaa kohdetta. Rakennuttaja Peab Oy pitää itsellään oikeuden muutoksiin. Tuotteiden mallit voivat muuttua valmistajasta johtuen, jolloin asennamme vastaavan tuotteen. Tuotteiden aidot värit ja materiaalit ovat pääosin esillä Peabin asuntomyynnissä.

Kaunis koti on
ehtymätön ilonaihe.



HAVAINNEKUVA (AS. A 36)



HAVAINNEKUVA (AS. A 36)



HAVAINNEKUVA (AS. A 27)

Viisi valmista sisustuskonseptia

Valitse uuteen kotiin sinun sisustustyyliisi sopivat materiaalit. Valintojasi helpottamaan olemme toteuttaneet viisi valmista sisustuskonseptia. Halutessasi voit myös yhdistellä näistä vaihtoehtoista oman persoonallisen kokonaisuuden.

Materiaalivalinnat tehdään sähköisellä valintatyökalulla. Voit tehdä valinnat itsenäisesti tai yhdessä asiakaspalveluinsinöörin kanssa. Valinnat tulee tehdä muutostyöaikataulun puitteissa.

Materiaaleihin on hyvä tutustua ennen valintaa. Materiaalit ovat pääosin esillä Peabin asuntomyyntin tiloissa. Varaathan aikasi tutustumiseen etukäteen. Tervetuloa!

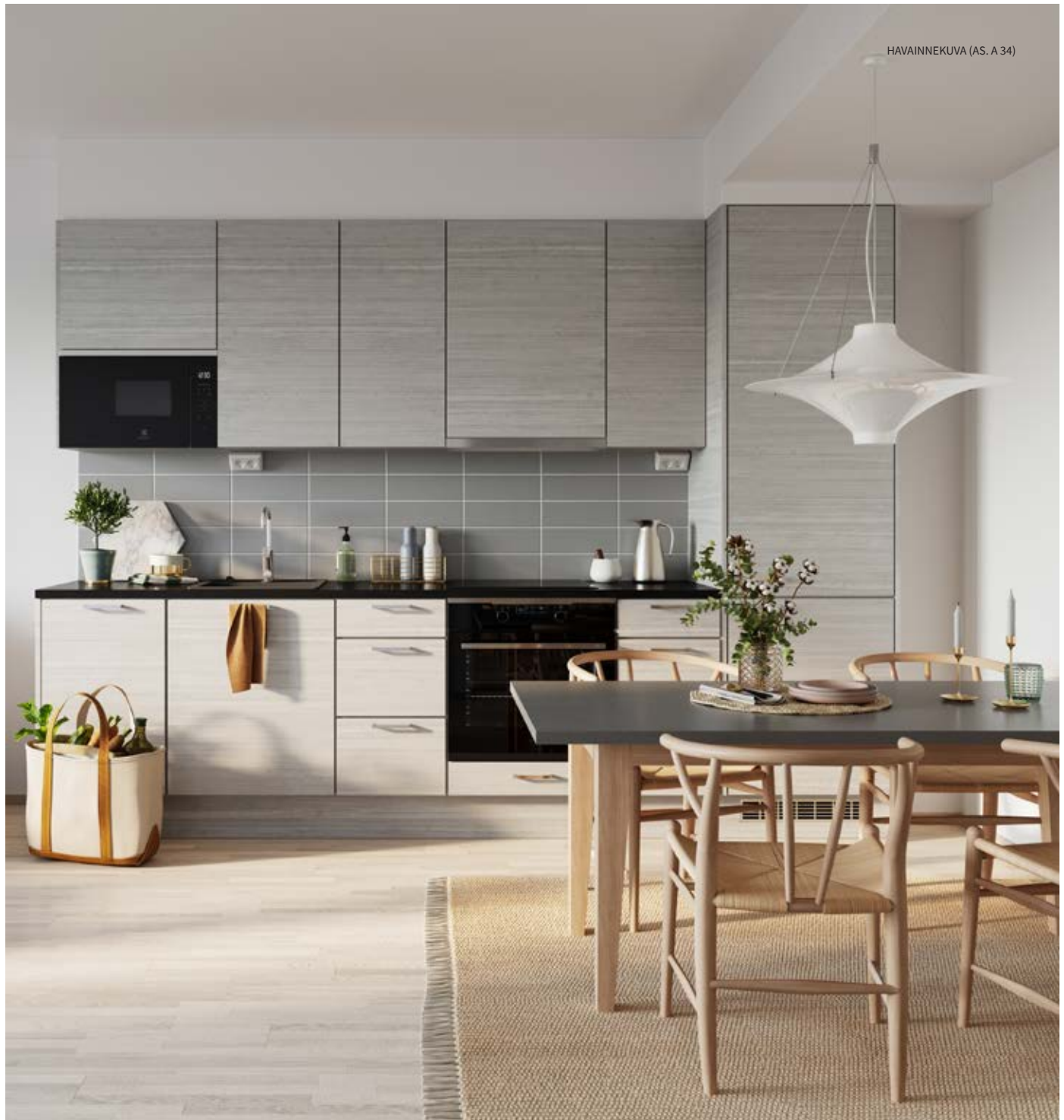

HAVAINNEKUVA (AS. A 34)

Voima

Parkettilattia:

- Shade Northern White TreS

Keittiö:

- Kalusteovet: TME60V Cuculus Canorus laakaovi
- Vetimet: Milo-135 rst
- Työtasot: Slate Grey laminaattitaso
- Allas: Lapetek Dalago 5 Silgranit, Alumetallic
- Välitilalaatta: Citta matta vaalean harmaa (10x30 cm)
- Kodinkoneet: Musta/teräs ja kalustepeitteiset

Kylpyhuone:

- Seinälaatta: Kide kiiltävä valkoinen (25x40 cm)
- Lattialaatta: Reflex Sand (9,7x9,7 cm)



PARKETTI



KALUSTEOVET

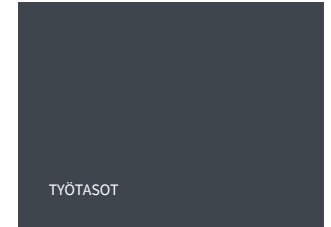

TYÖTASOT



VÄLITILALAATTA

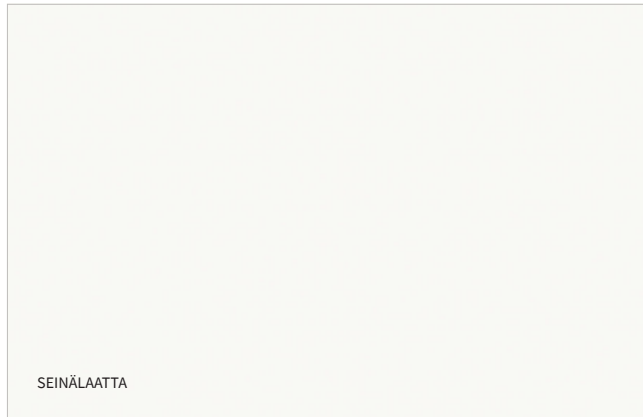

SEINÄLAATTA



LATTIALAATTA





Lämpö

Parkettilattia:

- Tammi Natural Matt 3S

Keittiö:

- Kalusteovet: TME60V Zebrano Sand laakaovi
- Vetimet: Lungo-235 rst
- Työtasot: Valkoinen laminaattitaso
- Allas: Lapetek Dalago 5 Silgranit, Valkoinen
- Välitilalaatta: Citta matta valkoinen (10x30 cm)
- Kodinkoneet: Musta/teräs ja kalustepeitteiset

Kylpyhuone:

- Seinälaatta: Kide kiiltävä valkoinen (25x40 cm)
- Lattialaatta: Reflex White (9,7x9,7 cm)

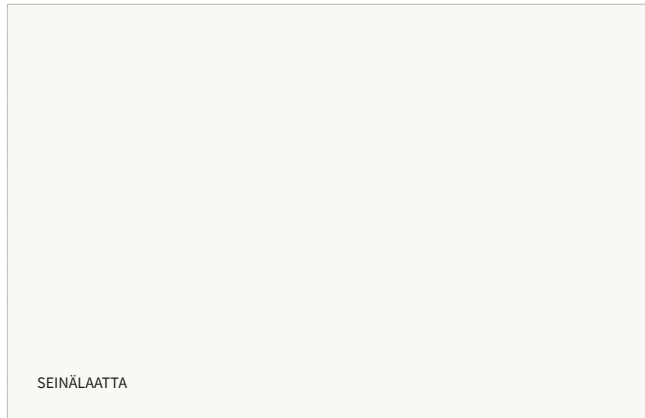
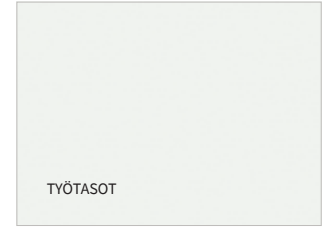



Valo

Parkettilattia:

- Tammi Natural Vanilla Matt 3S

Keittiö:

- Kalusteovet: TM10 himmeä valkoinen n55 laakaovi
- Vetimet: Milo-135 valkoinen
- Työtasot: Graphite Black laminaattitaso
- Allas: Lapetek Dalago 5 Silgranit, Antrasit
- Välitilalaatta: Jalmar kiiltävä valkoinen (10x30 cm)
- Kodinkoneet: Musta/teräs ja kalustepeitteiset

Kylpyhuone:

- Seinälaatta: Kide kiiltävä valkoinen (25x40 cm)
- Lattialaatta: Reflex Titan (9,7x9,7 cm)



PARKETTI

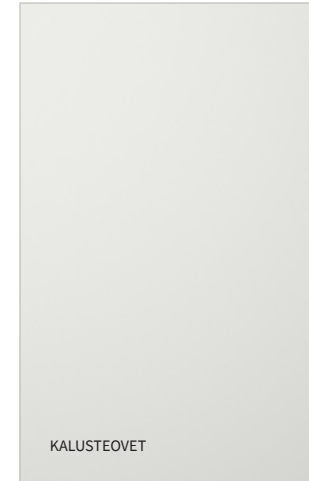

KALUSTEOVET

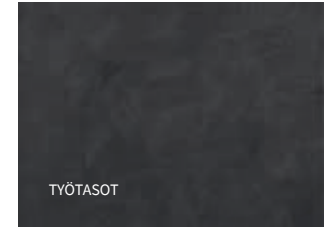

TYÖTASOT



VÄLITILALAATTA

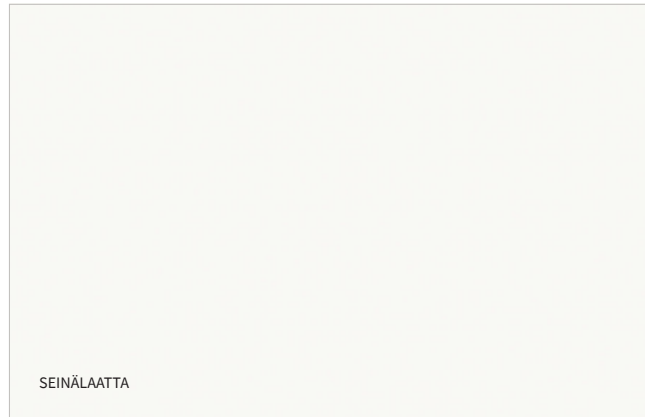

SEINÄLAATTA



LATTIALAATTA





Kide

Parkettilattia:

- Tammi Story 188 Natur Brushed Matt

Keittiö:

- Kalusteovet: TP47V vaalea tammi vaakaviiluovi
- Vetimet: Ligo-35 rst look
- Työtasot: Flash Black laminaattitaso
- Allas: Lapetek Dalago 5 Silgranit, Antrasit
- Välitilalasi: Valkoinen Pure White kiiltävä lasi
- Kodinkoneet: Musta/teräs ja kalustepeitteiset

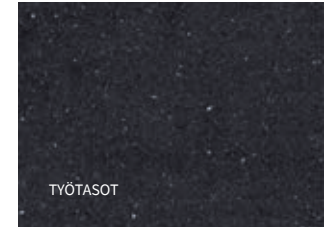



HAVAINNEKUVA

Mokka

Parkettilattia:

- Tammi Evening Grey MidiPlank

Keittiö:

- Kalusteovet: TML87 Graphite Grey Matt laakaovi
- Vetimet: Ligo-35 rst look
- Työtasot: Chromix Silver laminaattitaso
- Allas: Lapetek Dalago 5 Silgranit, Alumentallic
- Välitilalasi: Harmaa kiiltävä lasi
- Kodinkoneet: Musta/teräs ja kalustepeitteiset



Parketit



1. Tarkett Shade Northern White TreS

- 3-sauvainen lautaparketti



2. Karelia Tammi Natural Matt

- 3-sauvainen lautaparketti



3. Karelia Tammi Natural Vanilla Matt

- 3-sauvainen lautaparketti

Jalkalistat parketin sävyyn

Parketit



A Karelia Tammi Story 188 Natur Brushed Matt

- 1-sauvainen lautaparketti
- 188 mm
- Viiste reuna



B Tarkett Shade Tammi Evening Grey MidiPlank

- 1-sauvainen lautaparketti
- 134 mm

Jalkalistat parketin sävyyn



Maalatut seinäpinnat

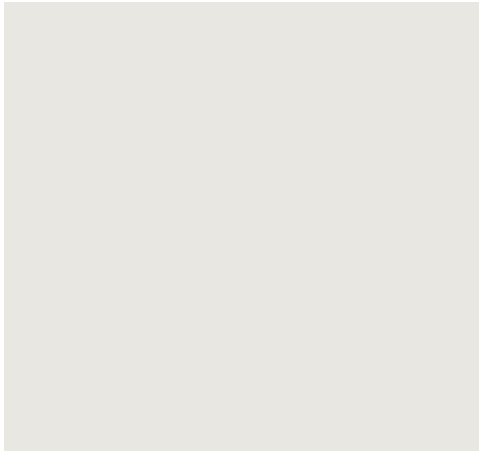

Tikkurila sävy G497 Höyry
• Maalarinvalkoinen

Väliovet



Valkoinen tehdasmaalattu kevytlaakaovi

- Väliovet saranaovia tai liukuovia pohjapiirustuksen mukaisesti



Abloy Polarita 16 -painike

- Saranallisissa väliovissa, kromattu

YLEISILME | LISÄHINTAISET VAIHTOEHDOT

Tehosteseinät

- olohuone ja makuuhuoneet, arkkitehdin suunnittelemalle seinälle



A Tikkurila sävy X487 Laasti



B Tikkurila sävy M497 Tuhka



C Tikkurila sävy N494 Nefriitti



D Tikkurila sävy S491 Petrooli

Ikkunat



Sälekaihtimet

- Ikkunoissa ja parvekkeen ovissa valkoiset sälekaihtimet
- Kaihtimet asennetaan lasien väliin tai pinta-asennuksena suunnitelmien mukaisesti

Verhokiskot

- Olohuoneen ja makuuhuoneiden ikkunoissa etulevyllinen 2-kiskoinen verhokisko
- Kiskojen väri valkoinen
- Liu'ut valmiina kiskoissa
- Halutessaan verhokiskot voi jättää pois

Eteinen

Peililiukuovikomerot

- Liukuovet alumiinikehyksillä
- Kalusteet suunnitelmien mukaisesti



Valaisin Ensto Velox ALSD 180PU/DV

- Kehys valkoinen
- Halkaisija 180 mm
- 3000K

Sähkökalusteet



Schneider Electric

- Suunnitelmien mukaisesti
- Exxact Primo
- Väri valkoinen

Kalusteovet (Puustelli)



1. TME60V Cuculus Canorus laakaovi

- Melamiini
- Alasokkelit kalusteoven sävyisiä



2. TME60V Zebrano Sand laakaovi

- Melamiini
- Alasokkelit kalusteoven sävyisiä



3. TM10 himmeä valkoinen laakaovi

- Maalattu himmeä valkoinen n55 mdf
- Alasokkelit valkoisia

Keittiökaappien rungot valkoista melamiinia, viimeistelylevyt kalusteoven sävyisiä, yläsokkelit valkoisia ja kaapinovissa hidastimet.

Vetimet (Puustelli)



1. Milo-135 rst

- VE026-60-128
- Asennus vaakaan
- Seinäkaapit vedikkeettömiä



2. Lungo-235 rst

- VE266-60-195
- Asennus vaakaan, komeroissa pystyyn
- Seinäkaapit vedikkeettömiä



3. Milo-135 valkoinen

- VE026-49-128
- Asennus vaakaan
- Seinäkaapit vedikkeettömiä

Kalusteovet (Puustelli)



A TP47V vaalea tammi K01 vaakaviiluovi

- Tammiviilu
- Alasokkelit kalusteoven sävyisiä

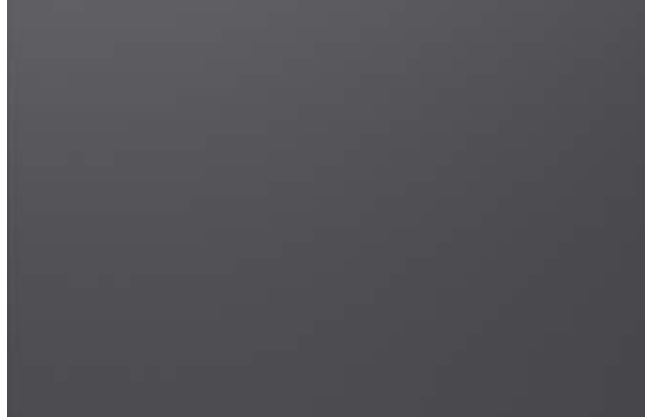

B TML87 Graphite Grey MATT laakaovi

- UV-lakattu melamiini
- Alasokkelit kalusteoven sävyisiä

Keittiökaappien rungot valkoista melamiinia, viimeistelylevyt kalusteoven sävyisiä, yläsokkelit valkoisia ja kaapinovissa hidastimet.

Vetimet (Puustelli)



A Ligo-35 valkoinen

- VE022-49-000
- 35 mm
- Seinäkaapit vedikkeettömiä



B Ligo-35 rst look

- VE022-60-000
- 35 mm
- Seinäkaapit vedikkeettömiä



Työtasot (Puustelli)**1. Laminaattitaso Slate Grey**

- LA-A079C02T
- Laminaattitaso tason värisellä abs-reunanauhalla
- Tason paksuus 30 mm

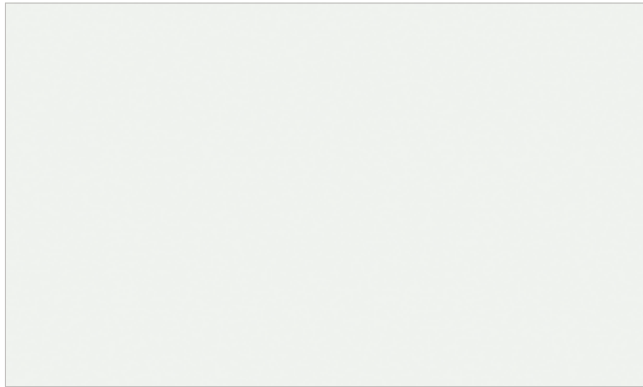
**2. Laminaattitaso Valkoinen**

- LA-A008C02T
- Laminaattitaso tason värisellä abs-reunanauhalla
- Tason paksuus 30 mm

**3. Laminaattitaso Graphite Black**

- LA-A095C43T
- Laminaattitaso tason värisellä abs-reunanauhalla
- Tason paksuus 30 mm



Työtasot (Puustelli)

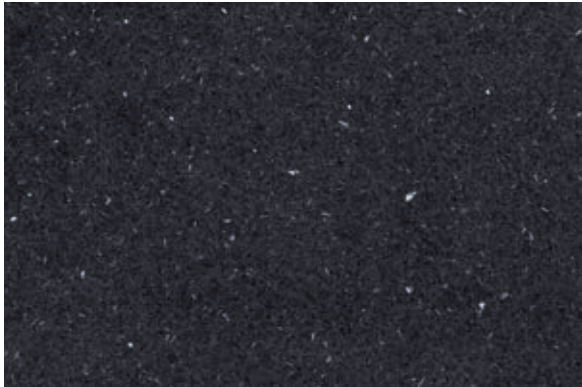

A Laminaattitaso Flash Black

- LA-A092S43T
- Laminaattitaso tason värisellä abs-reunanauhalla
- Tason paksuus 30 mm



B Laminaattitaso Chromix Silver

- LA-K488Dh43T
- Laminaattitaso tason värisellä abs-reunanauhalla
- Tason paksuus 30 mm

Kivitasot (Louhi)



A Light Grey kvartsitaso

- Tason paksuus 30 mm
- Tasoihin tehdään liesiaukko mahdollisesti ns. haarukkapalana

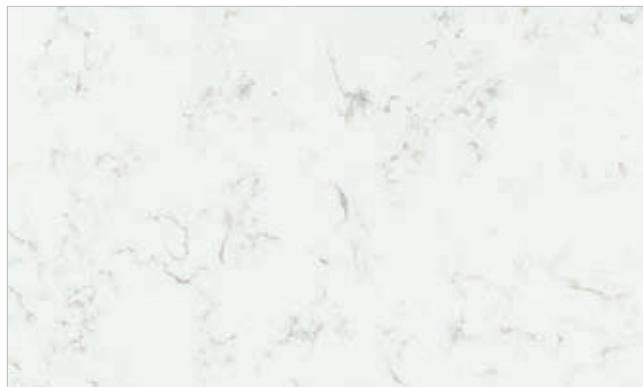

C Carrara Quartz kvartsitaso

- Tason paksuus 30 mm
- Tasoihin tehdään liesiaukko mahdollisesti ns. haarukkapalana



B Musta kivitaso

- Tason paksuus 30 mm
- Tasoihin tehdään liesiaukko mahdollisesti ns. haarukkapalana



Stala MX-40

- Kivi- ja kvartsitasoihin asennetaan altpäin kiinnitetty allas

Huomioitavaa! Kivi- ja kvartsitasoissa saattaa esiintyä väri- ja rakennevaihtelua.

Laminaattitasojen altaat



1. Lapetek Dalago 5 Silgranit, antrasit



2. Lapetek Dalago 5 Silgranit, valkoinen



3. Lapetek Dalago 5 Silgranit, alumetallic



4. Stala Combo P40-50, rst

Keittiöhana



Mora Cera K7

- Pesukoneventtiilillä



Välitilalaatat (Kesko)



1. Välitilalaatoitus Citta matta vaalean harmaa

- Asennus vaakaan, tasaladonta
- Saumaus Weber 14 Smoke
- 10x30 cm



2. Välitilalaatoitus Citta matta valkoinen

- Asennus vaakaan, tasaladonta
- Saumaus Weber 11 White
- 10x30 cm



3. Välitilalaatoitus Jalmar kiiltävä valkoinen

- Asennus vaakaan, tasaladonta
- Saumaus Weber 11 White
- 10x30 cm

KEITTIÖ | LISÄHINTAISET VAIHTOEHDOT

Välitilalaset



A Välitilalasi kiiltävä valkoinen Pure White

- Välitilan kulmapistorasiat, sävy valkoinen
- Yli 3 m pitkät välitilalaset kahdesta osasta



B Välitilalasi kiiltävä harmaa

- Välitilan kulmapistorasiat, sävy metalli
- Yli 3 m pitkät välitilalaset kahdesta osasta

Led-valaisimet

Kalustevälitilassa seinäkaappien pohjassa

Kulmapistorasiat

Keittiön välitilassa

Kalusteuuni



1. Electrolux CKB300X
• Musta/teräs



2. Electrolux CKB300V
• Valkoinen

Induktiotaso



Electrolux HOI630MF
• 4-keittopaikkainen

Kalustemikro

- Leveys 60 cm tai 50 cm suunnitelmien mukaisesti



1. Electrolux KMFE172TEX (60 cm) / KMFE171TEX (50 cm)
• Musta/teräs



2. Electrolux KMFE172TEW (60 cm) / KMFE171TEW (50 cm)
• Valkoinen

Liesikupu

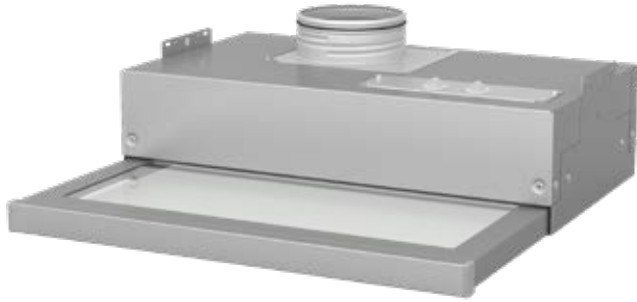

1. Ilox Slide

- Etulistan väri rst

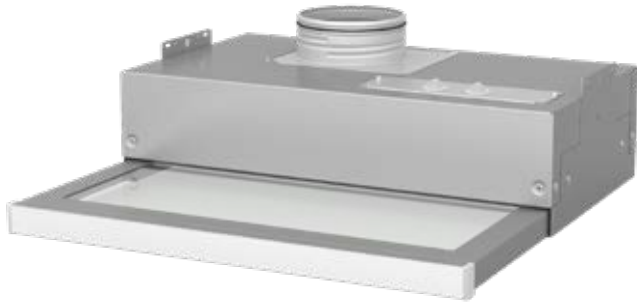

2. Ilox Slide

- Etulistan väri valkoinen

Astianpesukone

- leveys 60 cm tai 45 cm suunnitelmien mukaisesti



Electrolux EEM48320L (60 cm)

- Kalustepeitteinen/integroitu astianpesukone
- Kalusteovi valitun ovimallin mukaan



Electrolux EEA22101L (45 cm)

- Kalustepeitteinen/integroitu astianpesukone
- Kalusteovi valitun ovimallin mukaan



LISÄHINTAINEN

Electrolux EEC67300L (60 cm)

- Kalustepeitteinen/integroitu astianpesukone
- Kalusteovi valitun ovimallin mukaan
- Comfort lift -mekanismi

Kylmälaitteet



Electrolux LNT3LF18S

- Kalustepeitteinen/integroitu jääpakkastinkaappi
- Kalusteovi valitun ovimallin mukaan



Kalusteovet (Puustelli)

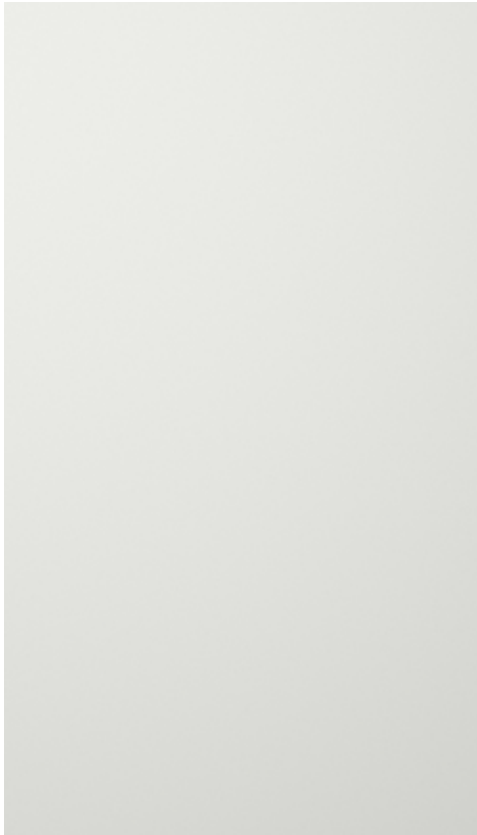

TM10 himmeä valkoinen laakaovi

- Maalattu himmeä valkoinen n01 mdf
- Komeroiden rungot valkoista melamiinia
- Alasokkelit valkoisia
- Yläsokkelit valkoisia

Vetimet (Puustelli)

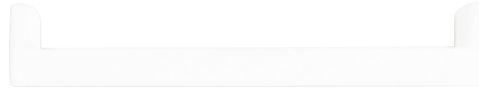

1. Milo-135 valkoinen

- VE026-49-128
- Asennus vaakaan



2. Lungo-235 rst

- VE266-60-195
- Asennus pystyyn



3. Milo-135 rst

- VE026-60-128
- Asennus vaakaan

LISÄHINTAINEN

Vetimet (Puustelli)



A Ligo-35 valkoinen

- VE022-49-000
- 35 mm



B Ligo-35 rst look

- VE022-60-000
- 35 mm



Vaatehuonevarusteet (Puustelli)

Kiskojärjestelmä

- Hyllyjä sekä tanko kalustesuunnitelmien mukaisesti

Valaisin Vale-Tu Flat Small VTFS 10.1030

Lattialaatat (Kesko)



1. Reflex 9,7x9,7 cm Titan

- Harmaa
- Saumaus Weber 14 Smoke



2. Reflex 9,7x9,7 cm White

- Valkoinen
- Saumaus Weber 12 Marble



3. Reflex 9,7x9,7 cm Sand

- Hiekka
- Saumaus Weber 14 Smoke



4. Reflex 9,7x9,7 cm Antrasiitti

- Laava
- Saumaus Weber 18 Dark Grey

Seinälaatat (Kesko)

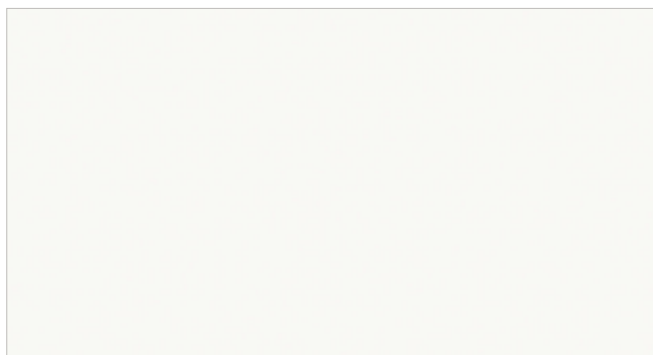

1. Kide 25x40 cm kiiltävä valkoinen

- Saumaus Weber 11 White
- Asennus vaakaan, tasaladonta

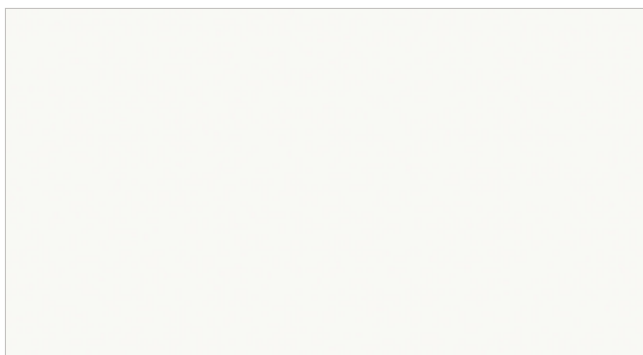

2. Kide 25x40 cm matta valkoinen

- Saumaus Weber 11 White
- Asennus vaakaan, tasaladonta

Lattialaatat (Kesko)



A Powder 10x10 cm Smoke

- Läpivärjätty laatta
- Saumaus Weber 35 Khaki



B Powder 10x10 cm Graphite

- Läpivärjätty laatta
- Saumaus Weber 35 Khaki



C Scale 11,6x10,1 cm Harmaa

- 6-kulmainen laatta
- Saumaus Weber 18 Dark Grey

Tehosteseinälaatat (Kesko)

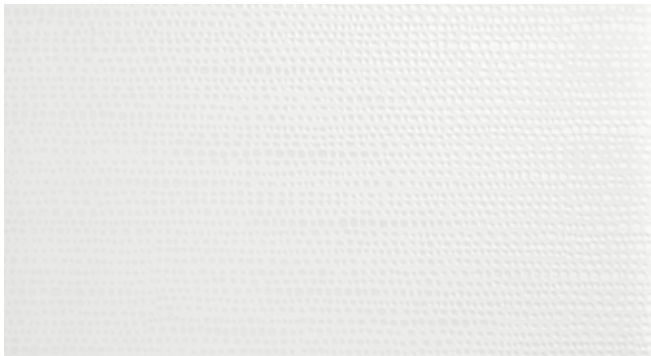

A Kuviollinen Helmi 25x40 cm

- Valkoinen matta
- Saumaus Weber 11 White
- Asennus vaakaan, tasaladonta



B Tennic 25x40 cm

- Harmaa matta
- Saumaus Weber 14 Smoke
- Asennus vaakaan, tasaladonta

Tehosteseinälaatat
asennetaan arkkitehdin
määrittelemälle seinälle.

Paneelikatto



Valkolakattu kuusipaneeli

- kylpyhuone/wc



Tervaleppäpaneeli

- kylpyhuone saunalliset asunnot



A Tervaleppäpaneeli



B Lämpökäsitelty haapapaneeli

Kalusteet (Temal)



Temal Stella -allaslaatikosto

- 2 laatikkoa
- Leveys 62,5 cm suunnitelmien mukaisesti
- Etusarjat maalattu valkoinen mdf 01
- Runko valkoinen
- Vedin Lungo harjattu alumiini MCR
- Allas Temal Stella M
- Tukijalat edessä

LISÄHINTAINEN

Tukikahva

- Altaan reunaan asennettuna



Temal Highlight Special -peilikaappi

- Kahdella peiliovella
- Leveys 60 cm suunnitelmien mukaisesti
- Kaapissa pistorasia
- Valolippa
- Peilikaapin runko valkoinen



Temal pyykkikomero tai Temal pyykki-/siivouskomero

- Suunnitelmien mukaisesti
- Kalusteovi maalattu valkoinen mdf 01
- Runko valkoinen
- Vedin Lungo harjattu alumiini MCR
- Tukijalat edessä

Hanat

- Suunnitelmien mukaisesti



Mora Cera B5 Sanette

- Allashana



Mora Cera B6 Sanette

- Pesukoneventtiilillä

Wc-istuin



IDO Glow 60

- Vakio istuinkansi valkoinen, pehmeä

LISÄHINTAINEN

IDO Glow 62

- Korkea malli, istuinkorkeus 46 cm
- Vakio istuinkansi valkoinen, pehmeä

LISÄHINTAINEN

Soft Close -istuinkansi

- Valkoinen

Kattovalaisin



Ensto Velox ALSD 180PU/DV

- Kylpyhuone
- Kehys valkoinen
- Halkaisija 180 mm
- 3000K



LISÄHINTAINEN

Tukikahvat wc-istuimeen

- Kovan Soft Close -kannen kanssa

Pyyhekoukut



Abloy Trik FH644 AL/AHO
• Väri adonisoitu alumiini

Wc-paperiteline



Abloy Trik FH640 AL/AHO
• Väri adonisoitu alumiini

Pyyhekoukut



Nelikoukku Smedbo House RB359
• Väri mattamusta

Wc-paperiteline



Smedbo House RB341
• Väri mattamusta

Suihkusetti



Mora Cera S5 ja
suihkuhana Mora Cera T4

Suihkuseinä



Vihtan Ocean 3

- Kääntyvä suora suihkuseinä
- Mitat suunnitelmien mukaan
- Suihkuseinässä kirkas lasi, luonnonväriin anodisoitu profiili

Suihkusetti



Mora Cera Shower System S5
• Yläsuihkun halkaisija 150 mm

Suihkuseinä



Hietakari Bläk 735 Tokyo
• Kääntyvä suora suihkuseinä
• Mitat suunnitelmien mukaan
• Kirkas lasi, musta profiili

Tukikahva



Tukikahva suihkun seinälle
• 45 cm, rst
• Piilokiinnitys
• Märkätilasuunnitelman mukaan

Paneelit ja lauteet



Vakio tervaleppä



LISÄHINTAINEN

Lämpökäsitelty haapa

Valaisin



Ensto 15.1 mänty

Ovi

- Kirkas kokolasiovi
- Tervaleppäkarmit ja puuvedin



Kiuas

Harvia Cilindro XE

- Digitaalinen ohjauspaneeli
- Valokaulus ja suojakaide
- Kiuas upotetaan lauteisiin

Lattian päällyste

Parvekematto

- musta

Valaisin



Seinävalaisin Pillar led

- Väri musta



Ota yhteyttä, palvelemme mielellämme

Outi Laitila

Asiakaspalveluinsinööri
p. 040 834 0500
outi.laitila@peab.fi

Riikka Kinnunen

Asiakaspalveluinsinööri
p. 040 735 4900
riikka.kinnunen@peab.fi

Peab Asuntomyynti

Karvaamokuja 2a, 00380 Helsinki

7.9.2021